

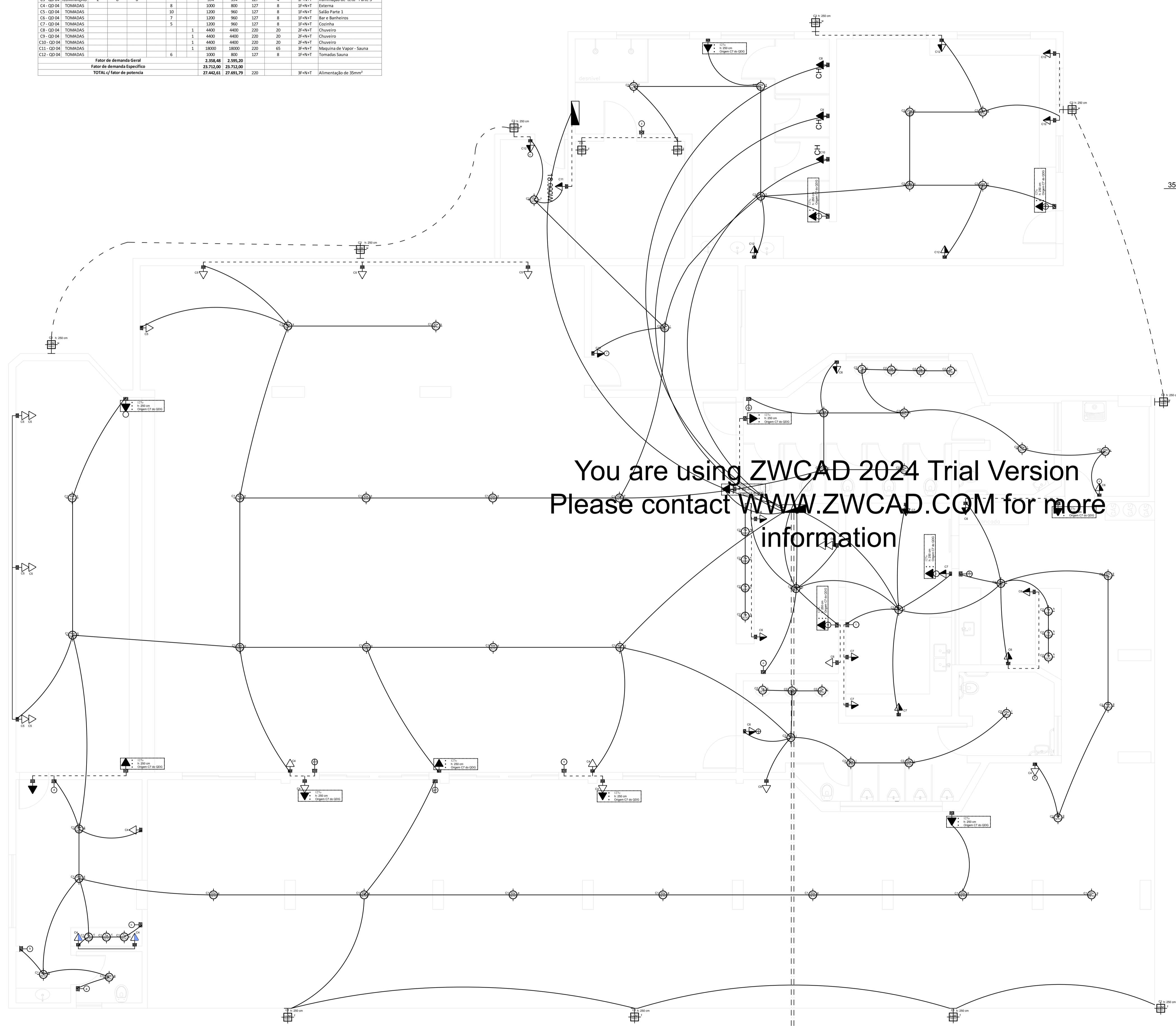

QUADRO DE CARGAS- QD 4 SALÃO																	
CIRCUITO	TIPO	7 W				30 W				TOMADA	TOTAL	POTENCIA ATIVA	TENSÃO	DISJUNTOR	ESQUEMA	LOCAL	
		QUANT.	QUANT.	QUANT.	QUANT.	QUANT.	QUANT.	QUANT.	QUANT.								
C1-QD04	ILUMINAÇÃO	3	4	4	10						1001	127	8,0	1F+N+T	Iluminação de teto- Parte 1		
C2-QD04	ILUMINAÇÃO	14	11		6						613	127	5	1F+N+T	Iluminação de teto- Parte 2		
C3-QD04	ILUMINAÇÃO	2	8	6							394	127	4	1F+N+T	Iluminação de teto- Parte 3		
C4-QD04	TOMADAS				8						3000	127	8	1F+N+T	Externas		
C5-QD04	TOMADAS				10						1200	960	127	8	1F+N+T	Salão Parte 1	
C6-QD04	TOMADAS				7						1200	960	127	8	1F+N+T	Bar e Banheiros	
C7-QD04	TOMADAS				5						1000	960	127	8	1F+N+T	Copa	
C8-QD04	TOMADAS				1				1		4400	4400	220	2F+N+T	Chuveiro		
C9-QD04	TOMADAS				1				1		4400	4400	220	2F+N+T	Chuveiro		
C10-QD04	TOMADAS				1				1		4400	4400	220	2F+N+T	Chuveiro		
C11-QD04	TOMADAS				1				1		18000	18000	220	3F+N+T	Máquina de Vapor - Sauna		
C12-QD04	TOMADAS				6						3000	960	127	8	1F+N+T	Tomadas Sauna	
Fator de demanda Geral											2.958,48	2.595,20					
Fator de demanda Específico											23.712,00	23.712,00					
TOTAL c/ fator de potência											27.642,61	27.693,79	220			3F+N+T	Alimentação de 35mm²

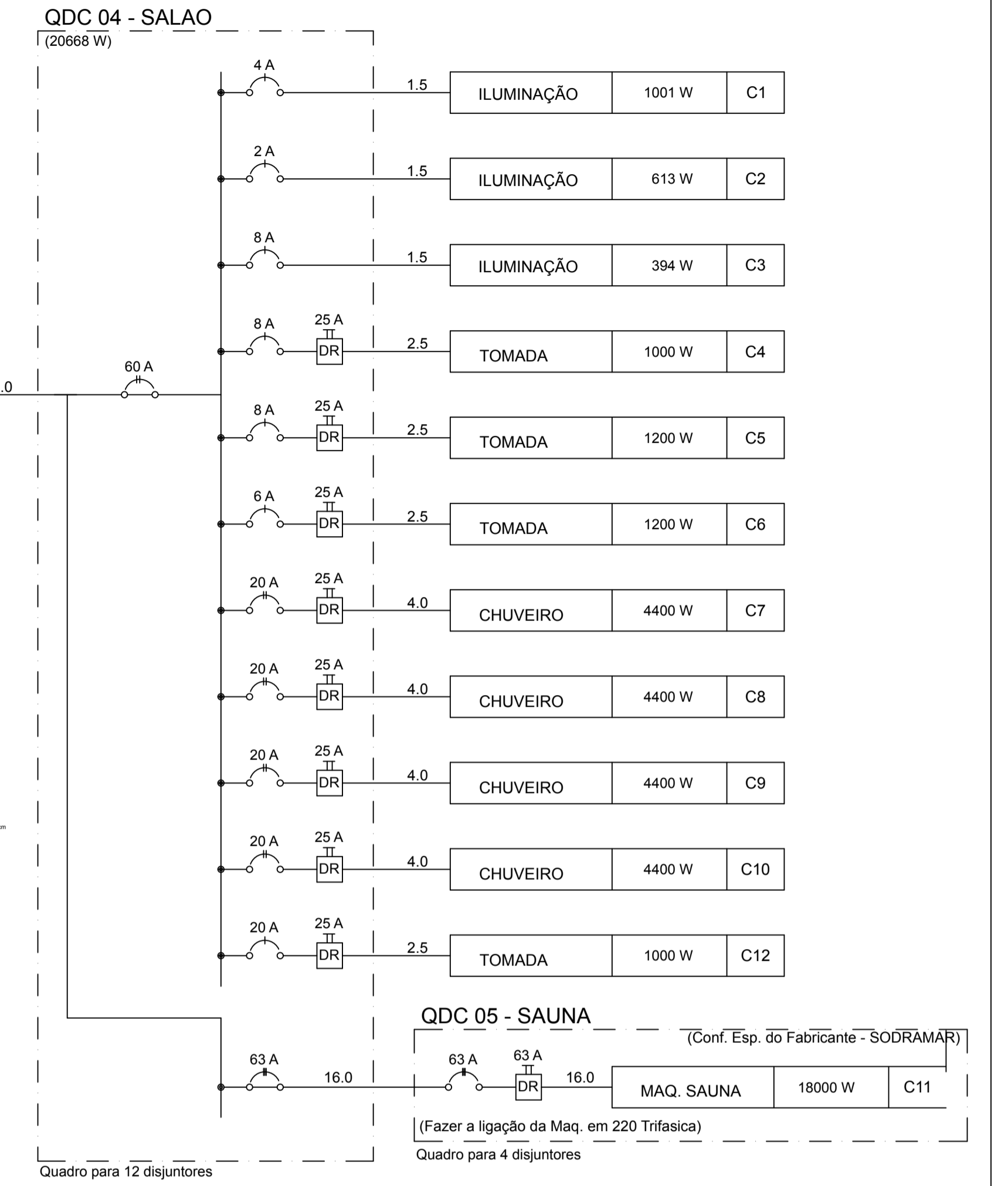

You are using ZWCAD 2024 Trial Version
Please contact WWW.ZWCAD.COM for more information



Nota:
O calculo das cargas e fatores de demanda foram estimados conforme a frequência de uso:
Utilização da Portaria 24h/dia;
Utilização da Iluminação Externa, 12h/dia;
Utilização do Sistema de Limpeza e Filtragem, sempre durante o período noturno, 12h/semana;
Utilização do Bloco dos banheiros e quiosque, todos os dias, 12h/dia;
Utilização do Salão de Eventos não concomitante ao uso da Praça de Esportes;
Utilização do Sauna, 8h/semana não concomitante ao uso do Salão de Eventos;
É altamente recomendado não promover eventos no salão de festa juntamente com o uso da Sauna.

 	RESPONSÁVEL TÉCNICO: ANDREZZA ADRIANE DE OLIVEIRA NUNES CREA/MG: 160.439/D
	PROPRIETÁRIO: PREFEITURA MUNICIPAL DE ESTRELA DO INDAIA / MG CNPJ: 18.301.028/0001-24
PROJETO ELÉTRICO PRAÇA DE ESPORTES MARINHO RODRIGUES BELO	
FOLHA: 06/09	ASSUNTO: REVISÃO DE PROJETO ELÉTRICO
CONTÉM: NOTAS TÉCNICAS, SIMBOLÓGIA E PLANTA DE SITUAÇÃO	LOCAL: RUA DOM PEDRO I, N° 248 CENTRO MUNICÍPIO: ESTRELA DO INDAIA PROPRIETÁRIO: PREFEITURA MUNICIPAL DE ESTRELA DO INDAIA CNPJ: 18.301.028/0001-24 RESP. TÉCNICO: ANDREZZA A DE O NUNES CREA-MG:160.439/D ÁREA TERRENO: -X- m² ÁREA CONSTRUIDA: 888,89 m² DESENHO: HENRIQUE GOMES FABRINI DATA: 01/11/2023